

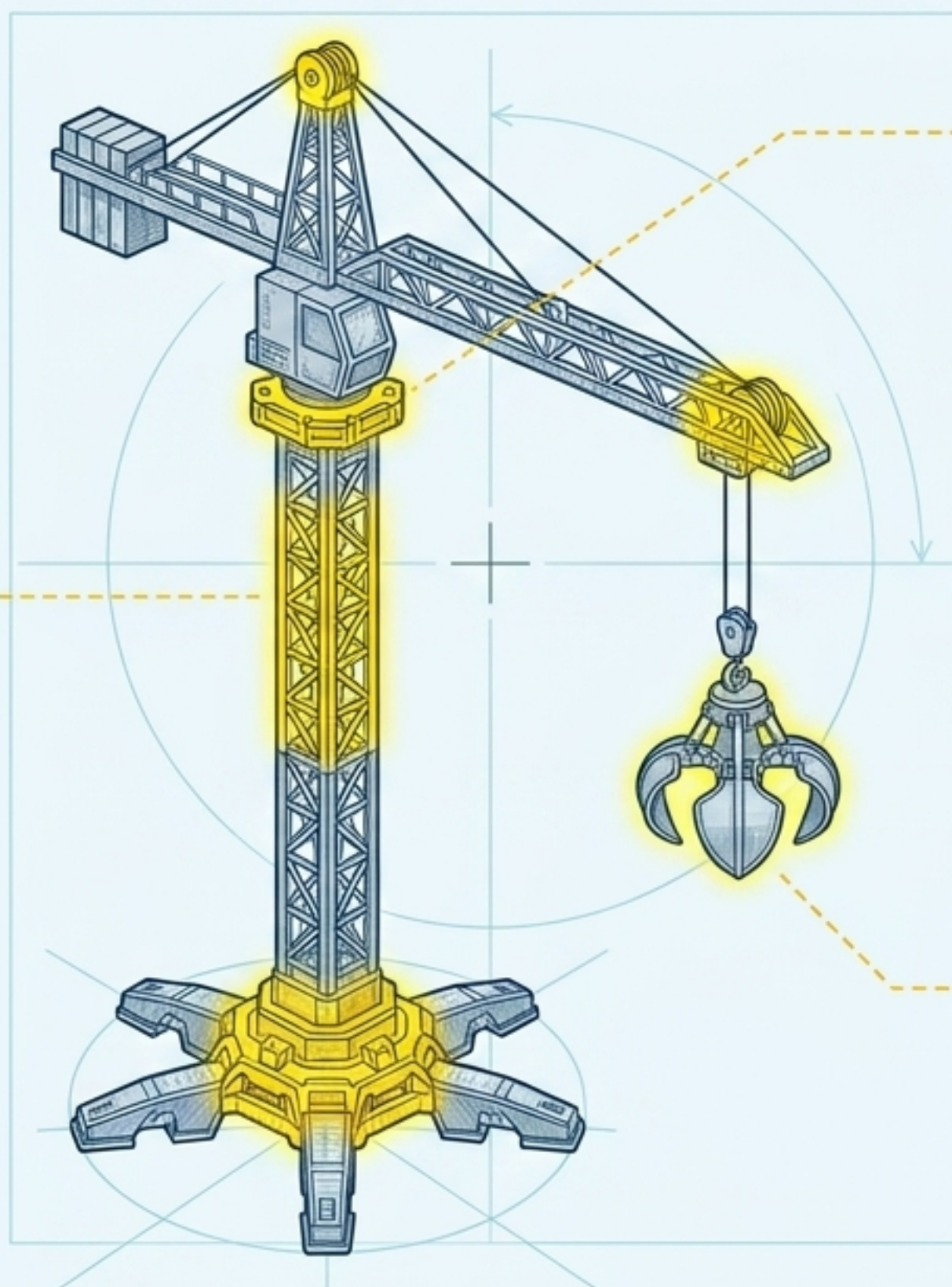

Ajattelun Geometria 2.0

Talous kognitiivisena koneistona:
Vapausasteet, ohjattavuus ja
kyberneettinen talousnosturi.

Talousnosturi: Koneisto rakennettu vapausasteista



Vapausaste (DOF - Degree of Freedom)

Jokainen dimensio on liikuteltava nivel.

Kyberneettinen Ohjaus

Talous ei ole staattinen möhkäle, vaan dynaaminen koneisto.

Haavoittuvuus

Jos yksikin nivel jumittuu (esim. luottamuspula), koko nosturi menettää kykynsä saavuttaa kohteensa.

Paradigman muutos: Havainnoinnista ohjaamiseen



1D Perusta: Luottamus laakerina ja Oroboros-ilmio

0D Pohja:

Yhteiskunta ja luonto.
Talouden (SOI) elävöittäjä.

1D Vapausaste:

Investointikyky (β).
Luottamus toimii
systemin laakerina.

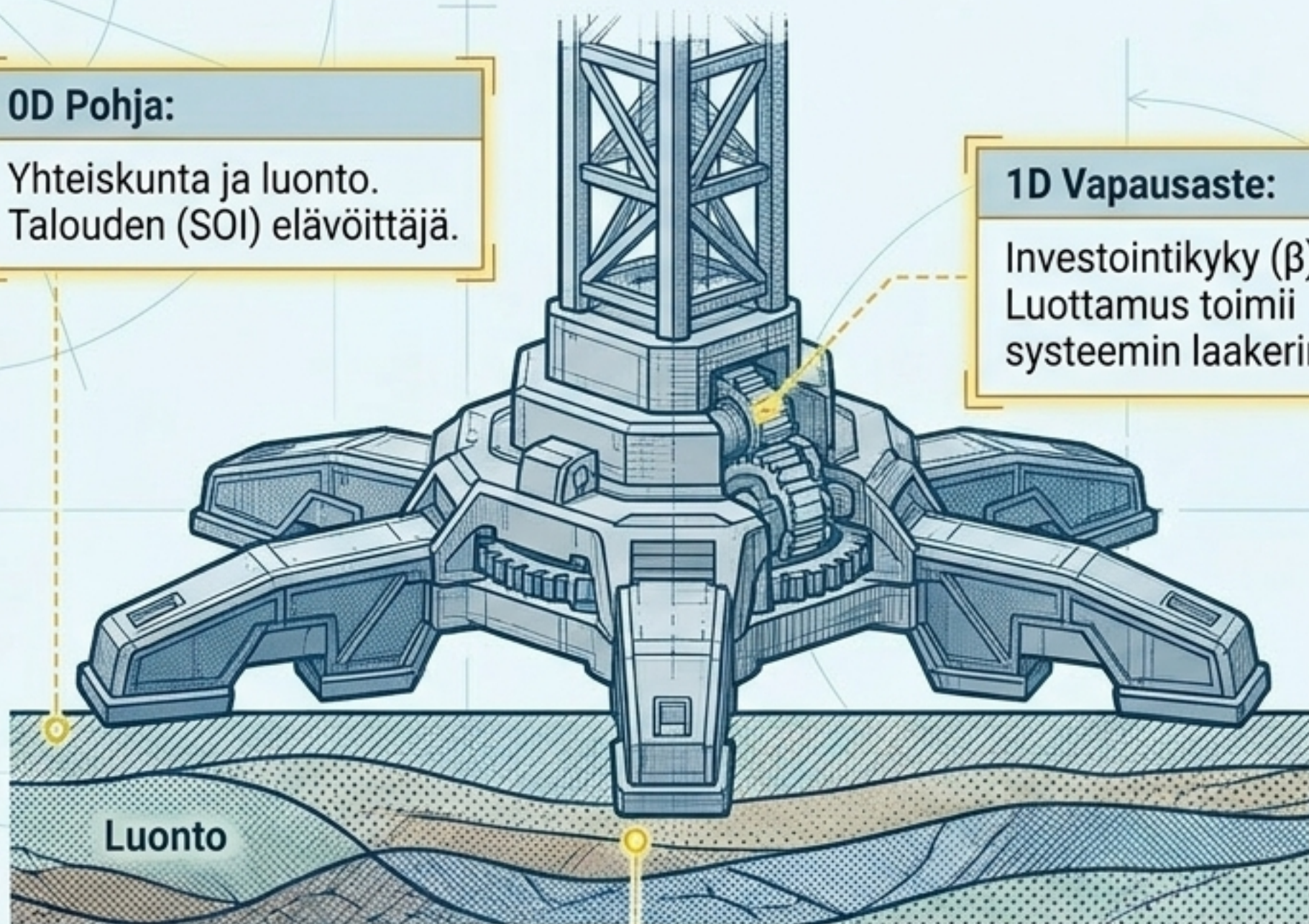

Luonto

Yhteiskunta

Kaksisuuntainen yhteys:
Arjen ja rakenteiden välillä
on oltava virtausta.



Oroboros-ilmio /
Syöpämäinen
Takaisinkytkentä

Varoitustila!

Jos 1D yrittää toimia ilman 0D-yhteyttä, se
muuttuu syöväksi, kuluttaen oman isäntänsä.
Infrastruktuurin rapautuessa nosturi on kiinteä.

2D Suuntaus: Perspektiivit ja valinnanvapaus

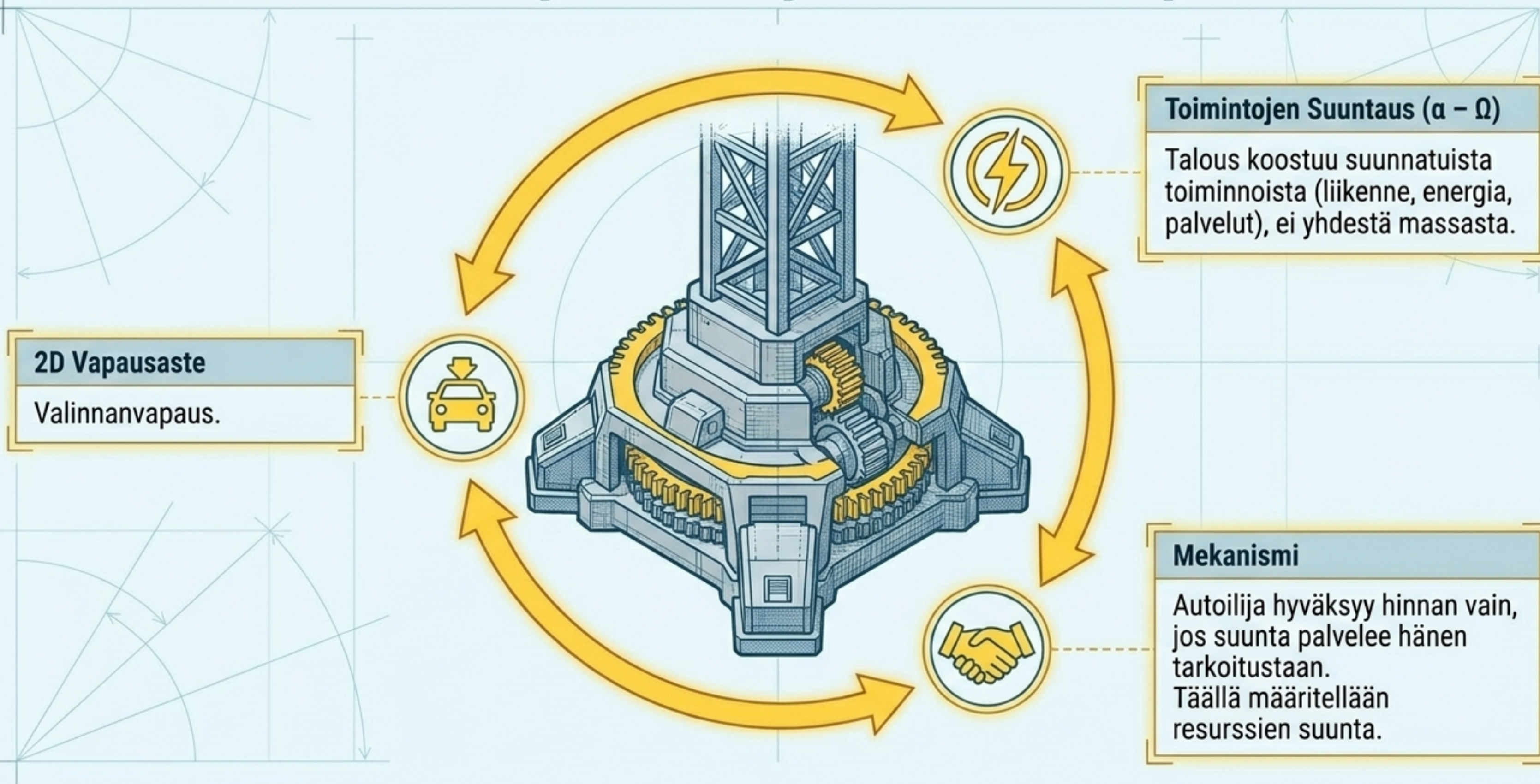

3D Korkeus: Tietoisuus ja makrotalouden painopiste

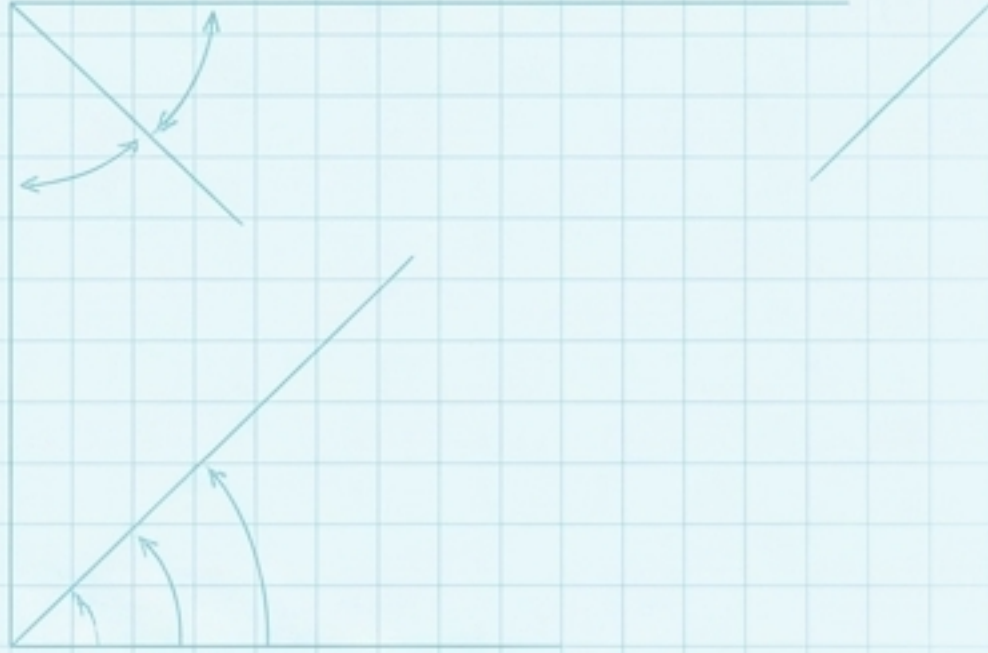

**3D Vapausaste:
Osallistumisaste.**

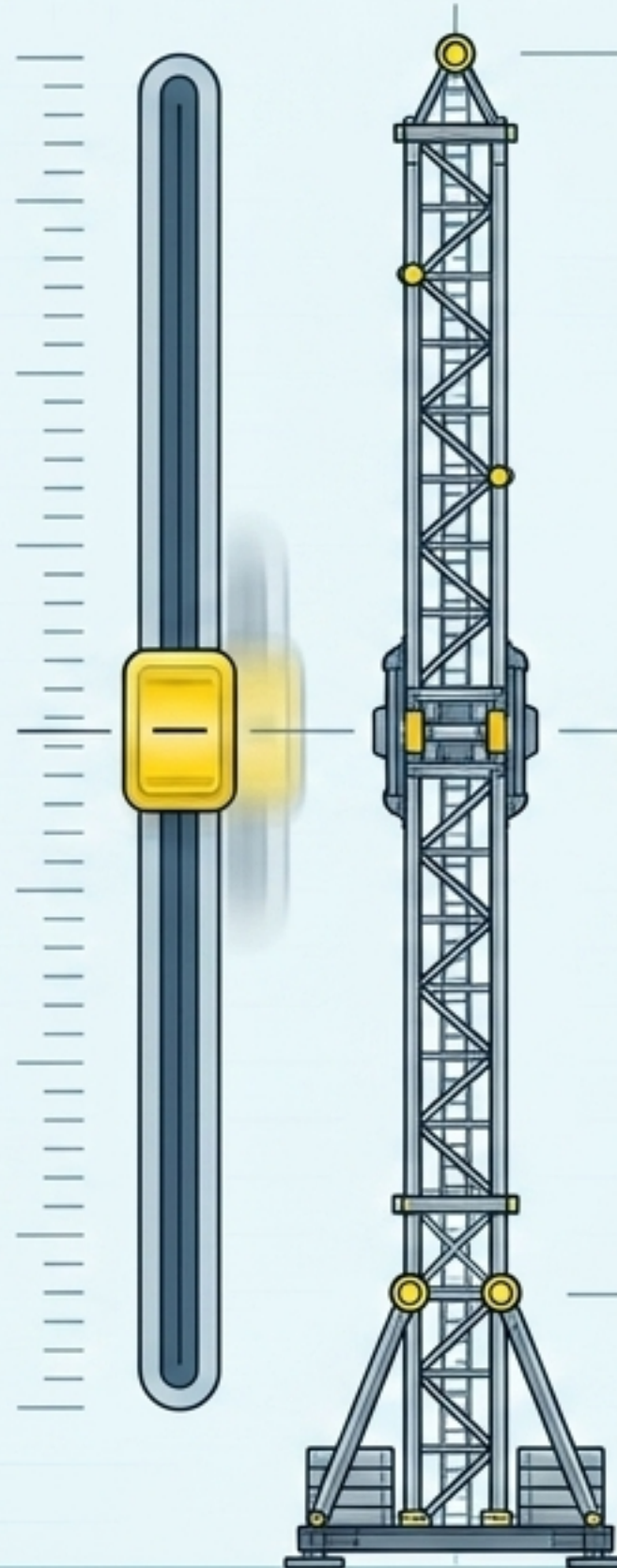

Korkea Tietoisuus

Vahva sisäinen merkitysjärjestelmä. Täysi kytkeytyminen globaaliin talouteen.



Painopisteen Siirtymä

Esim. bensan hinnan nousu liikuttaa koko makrotalouden painopistettä tällä akselilla.

Matala Tietoisuus / Vieraantumisen

Toimija putoaa kokonaan systeemin ulkopuolelle.

4D Väline: Symbolinen raha ja vaihdon joustavuus

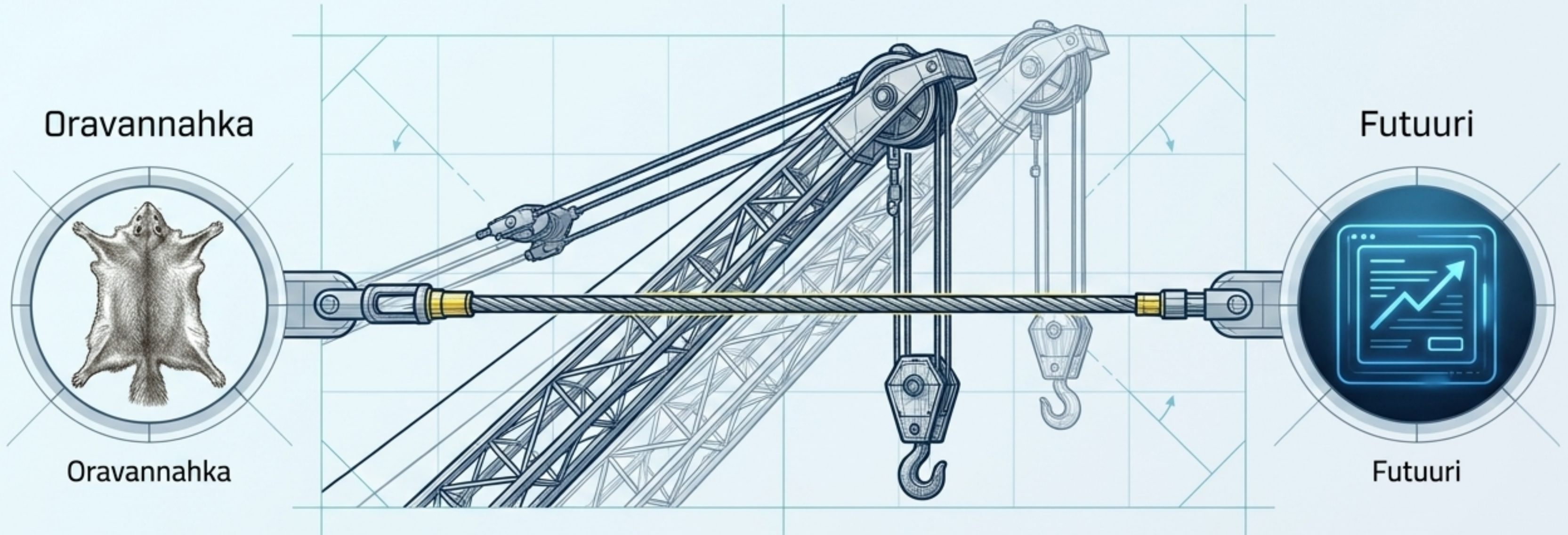

Virtuaalinen Ulottuvuus

Raha irrottaa arvon fyysisestä materiasta.

Viittaussuhde

Kehitys fyysisestä vaihtokaupasta (oravannahat) abstrakteihin symboleihin (futuurit).

4D Vapausaste

Vaihdon joustavuus. Markkinamekanismit (kysyntä ja tarjonta) ovat tämän ulottuvuuden liikkeitä.

5D Voima: Semanttinen "älytehostin" ja vääntömomentti

Input (Kriisit)

- Lakot, tekoälyn murros, markkinahäiriöt.

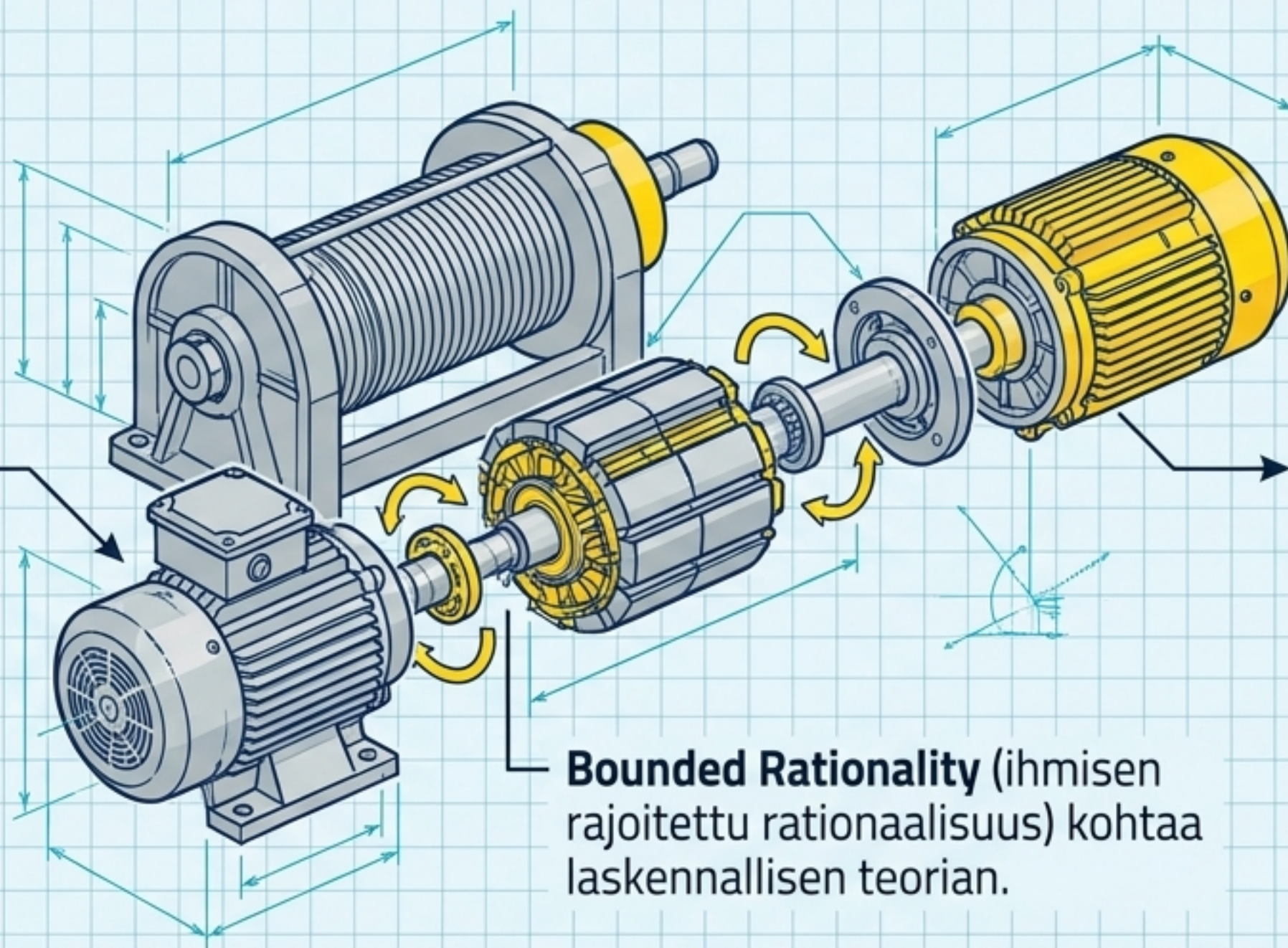

Output (Uusi Ymmärrys)

- Semantiikka kääntää kriisit sopeutumiseksi.

Bounded Rationality (ihmisen rajoitettu rationaalisuus) kohtaa laskennallisen teorian.

5D Vapausaste: Sopeutumiskyky. Tämä "vääntömomentti" sovittaa yhteen symbolit (4D) ja todellisuuden (6D).

6D Ulottuvuus: Systeminen konkretia (End Effector)

Kohtauspaikka
Täällä pitsalähetti ja julkinen liikenne kohtaavat.

Reaalitalouden Virta
Mitattava aktiivisuus ja todellinen toteutus.

6D Vapausaste
Toteutusvoima.

Diagnostiikka (SOI)
Kertoo armottomasti, toimiiko systeemi elinvoimaisesti vai onko se muuttunut pelkäksi torsoksi.



7D Visio: Transformaatio ja hyppy tuntemattomaan

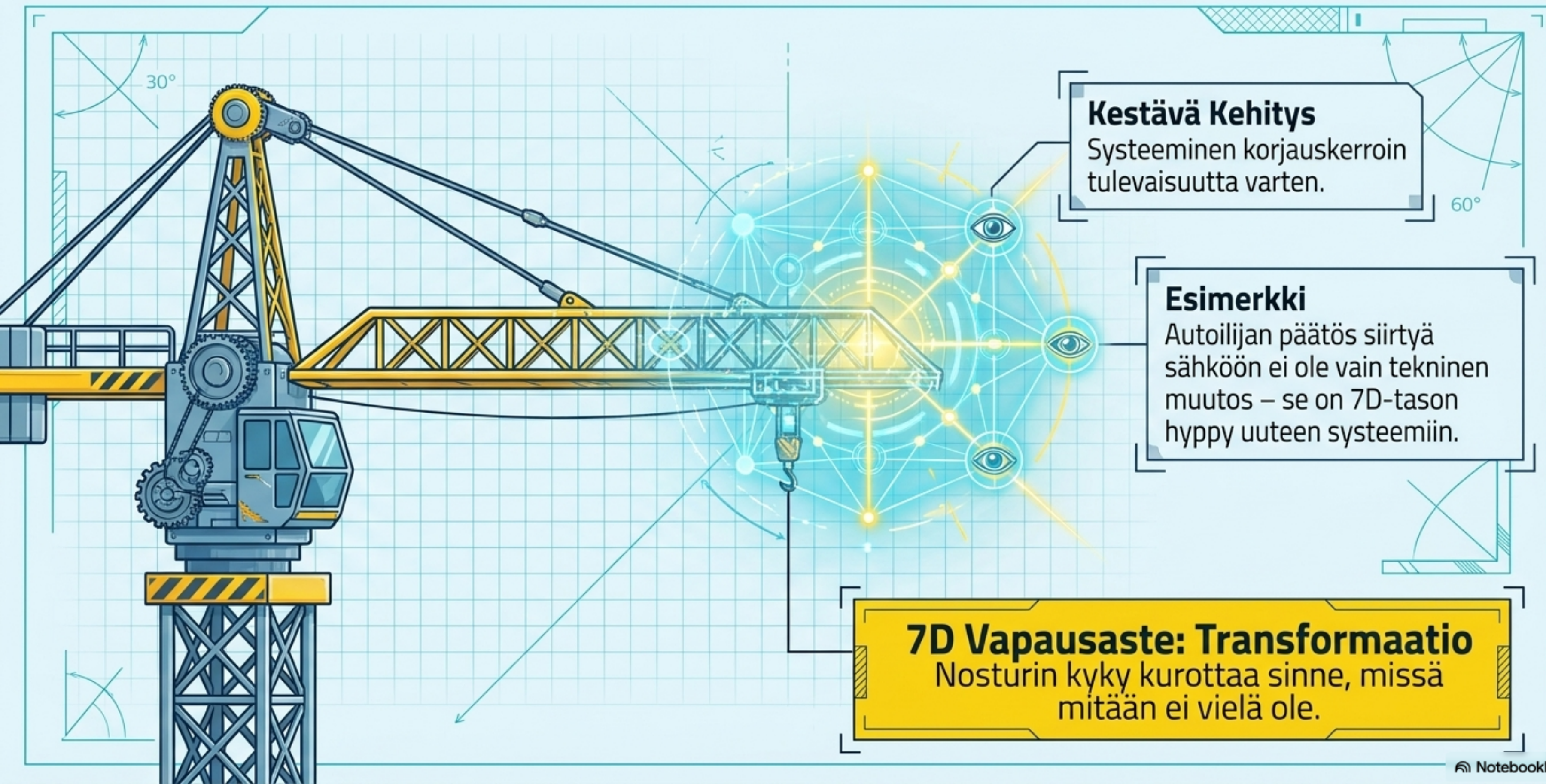

Systemin dynamiikka: Miksi vapausasteet ratkaisevat?

Terve Systemi

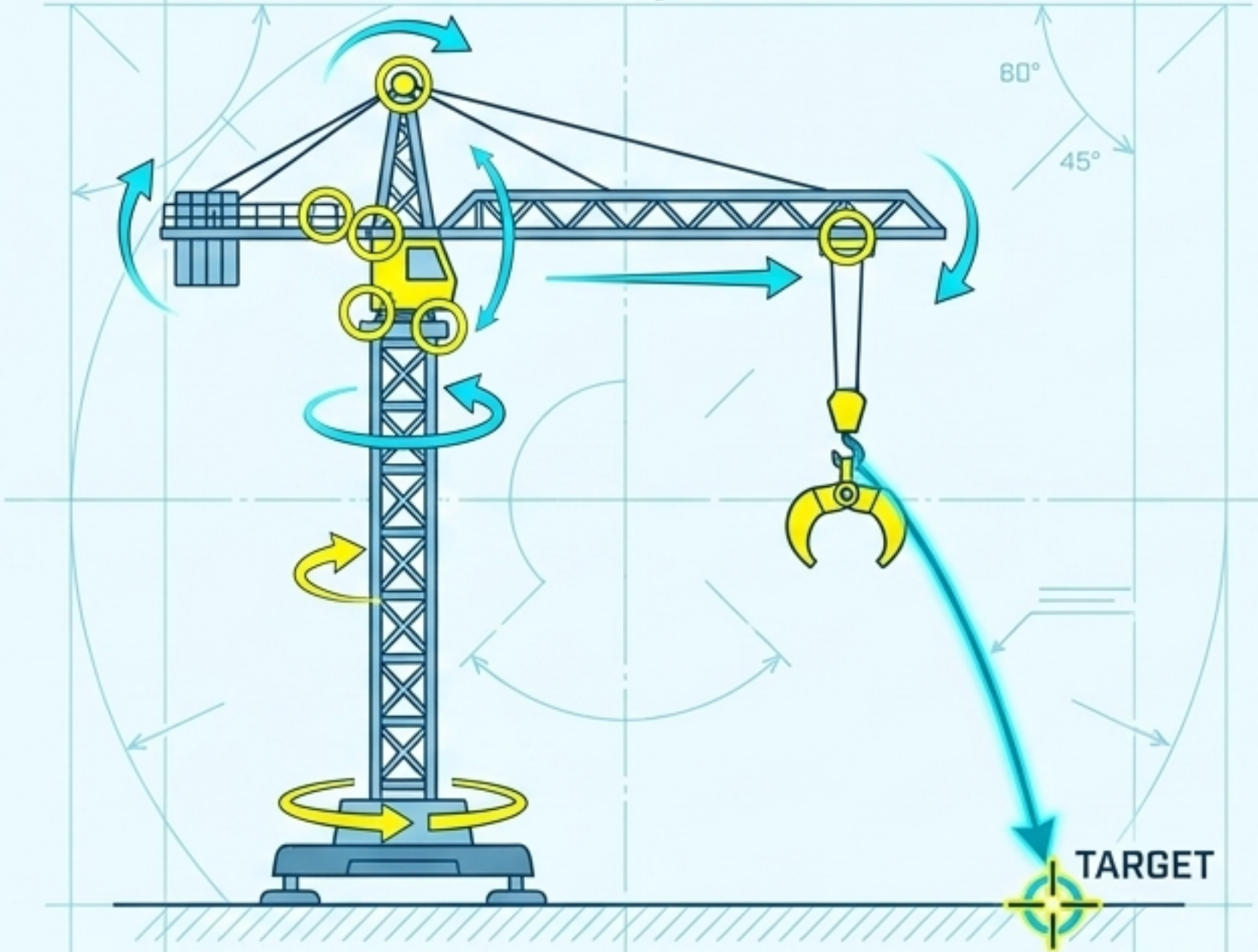

Jumittunut Systemi



Jos yksi nivel jumittuu (esim. luottamuspula jalustassa), koko nosturi lakkaa saavuttamasta kohdettaan, riippumatta muiden osien vahvuudesta.

Filosofia, dynamiikka ja luonnon arvot

Siirtymä ideologiväritteisestä keskustelusta visuaaliseen ja rakenteelliseen pohdintaan.

Pääoman kierto ja dynamiikka yhdistettynä ihmisyyden ja luonnon arvoihin.

